



横断幕



横断幕



フラッグ

媒体名称	原宿 竹下通りジャック（フラッグ・横断幕）
媒体所在地	東京都渋谷区神宮前1丁目 竹下通り
広告料金（税別）	<p>¥2,500,000-(税別)／2週間 ¥3,800,000-(税別)／4週間</p> <p>※製作・取付・撤去費込み ※フラッグ・横断幕含め校正は6枚分込み 7枚目以降は別途5,000円（NET）発生</p>
サイズ（H×W）	<p>・フラッグ：11枚（両面：計22面） H:1,200×W:750(mm) 内広告：H:1,050×W:750(mm)</p> <p>・横断幕：3枚（両面：計6面） H:800×W:4,300(mm) 内広告：H:650×W:4,300(mm)</p>
仕様	<p>遮光スエード2枚縫い合わせ フラッグ下部には「竹下通り商店会」を入れてください。 横断幕下部には商店会指定のキャッチコピーが入ります。</p>
開始日	随時
申し込み	申込意向確認後、理事会の承認にて正式決定
入稿	掲出開始日1ヶ月前まで
掲出規制	<ul style="list-style-type: none"> ・消費者金融、公序良俗に反する業種、政治、宗教団体及び竹下通り商店会が認めない広告の掲出はできません。
備考	<ul style="list-style-type: none"> ・荒天（台風、強風等）により、一時撤去する場合がございます。その場合、別途費用が発生する可能性があります。また、その間の減額、補填掲出はございませんので、予めご了承ください。 ・デジタルサイネージは出入口側の2箇所に設置され、道路側の面は時刻表示や学生のデジタル作品放映等で使用、裏面の竹下通り側は原宿駅側が緊急避難MAP、明治通り側は商店会内のMAPになっております。（裏面はシート貼り、照明無し） ※なお、デジタルサイネージには広告の掲出は一切できません。 ※サイネージ放映時間：10時～22時 ・BGM単体の販売も可能です。
訴求対象	J R原宿駅付近、原宿竹下通り歩行者

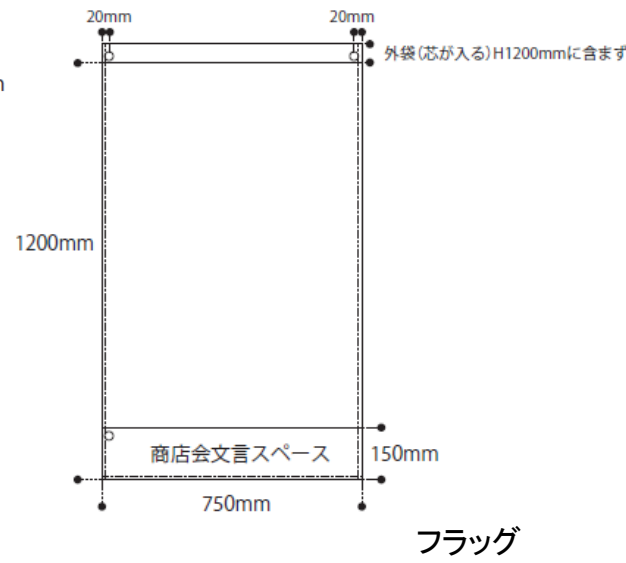
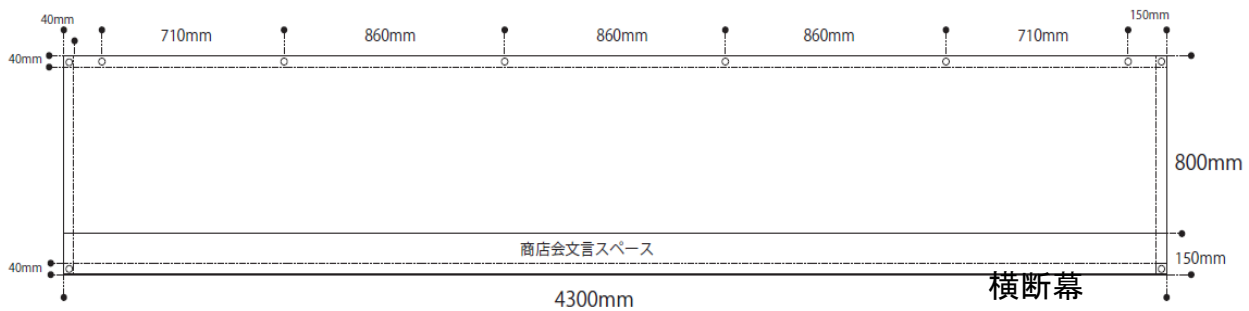

Map of Harajuku area showing the location of the cross-section (横断幕) and flags (フラッグ) along the bamboo street (竹下通り). The map includes landmarks such as 原宿駅竹下口, 神宮前1, and various buildings.

サーキュレーション

平日	50,000人／日
土日祝日	150,000人／日
男女比	男45%:女55%
世代比	10代:35%
	20代:35%
	その他:30%

※2001年3月 通行量調査

原宿 竹下通り BGM (単体使用可)

2024/02/05



媒体名称	竹下通りBGM
媒体所在地	東京都渋谷区神宮前1丁目 竹下通り 24基
広告料金(税別)	¥350,000-(税別)/2週間
放映時間	10:00~19:00
販売枠数	最大3枠 1枠:約4分30秒×4回/時間(約15分ロール) ※空いた枠の時間は、無音になります。 ※1商材で複数枠の申込はできません。 ※あくまでも1枠1回の放送となるので繰り返し放送等は出来ません。
開始日	随時
申し込み	決定優先(申込意向確認後、理事会の承認にて正式決定)
入稿	使用箇所4分30秒間程度(ナレーションを含む)をご指示の上データにてご入稿ください。 完パケ入稿⇒フォーマット:mp3 入稿締切:5営業日前 ナレーション指示あり⇒フォーマット:wav 入稿締切:12営業日前
掲出規制	・消費者金融、公序良俗に反する業種、政治、宗教団体及び竹下通り商店会が認めない広告の掲出はできません。
備考	・音量については商店会との調整の上の大きさとなっております。「音量を大きくして欲しい」等のご要望も対応出来ませんので、予め音量をご確認の上お申し込み下さい。 ・毎年1/1~1/3は放映時間が3時間短縮となります(11時~17時)その分の補填は要相談となります。
訴求対象	JR原宿駅付近、原宿竹下通り歩行者

※クライアント、内容は事前に審査があります。